

SR-LD

2-vaiheiset teollisuuspesukoneet



Rakenne ruostumatonta terästä.
Suljettu nestekierto.
Pyörivä suihkuputkisto.

Teollisuuteen, korjaamoille, kunnossapitoon.
Pesuun ennen kokoonpanoa.
Pintakäsittelyyn ennen maalausta.

Laaja lisävarustevalikoima.

2-vaiheiset teollisuuspesukoneet koneellisella nosto-ovella

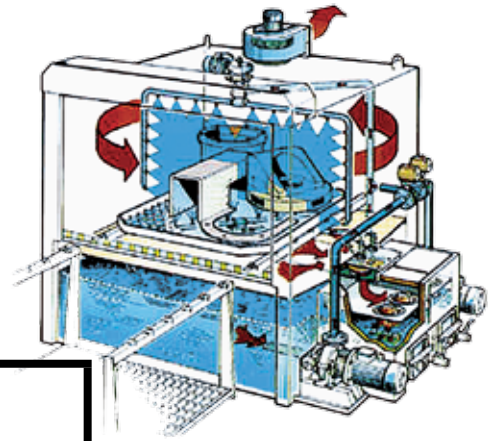

Tekniset tiedot	Säiliö	SR-1.3-2	SR-1.7-2	SR-2.0-2	SR-2.5-2
Säiliön tilavuus (l)	1	500	800	1100	1400
	2	400	600	800	1200
Lämmitysteho (kW)	1	24	24	36	48
	2	12	12	24	24
Pumpun Virtaus (l/min)	1	300	400	500	620
	2	260	350	390	500
Pumpun Paine (bar)	1	4	4,5	4,5	5
	2	2,5	2,5	2,5	3
Teho (kW)	1	4	7,5	7,5	11
	2	2,2	3	4	4
Sähköliitäntä 3x400V 50HZ, 3x (A)		63	80	100	125

Koneen mitat		SR-1.3-2	SR-1.7-2	SR-2.0-2	SR-2.5-2
Leveys (mm)	A	2250	2650	3000	3500
Syvyys (mm)	Runko, B	1600	2000	2300	2800
	Lastaustaso, B1	1200	1500	1700	2100
Korkeus (mm)	Runko, C	2300	2300	2300	2300
	Lastauskorkeus, C1	900	900	900	900
	Ovi auki, C3	3300	3300	3300	3300

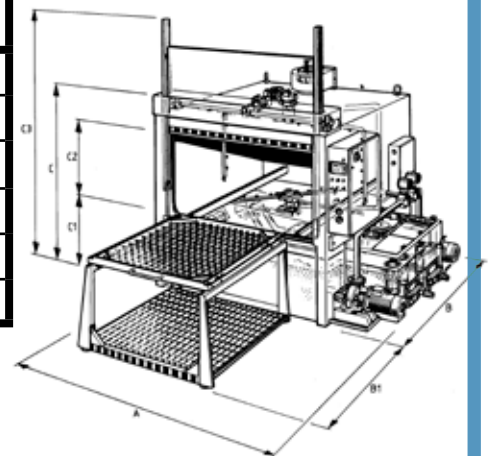

Pesuerän mitat		SR-1.3-2	SR-1.7-2	SR-2.0-2	SR-2.5-2
Korkeus ¹⁾	mm, C2	900	900	900	900
Halkaisija ø	mm	1100	1500	1800	2300
Paino ²⁾	kg	800	800	1000	2000

1) Saatavilla myös muita korkeusvaihtoehtoja
2) Isompi pesuerän paino optiona

Lisävarusteita:

- Öljynerottimet
- Suodatusjärjestelmät
- Pesuaineen annosteluyksiköt
- Kuivaus
- Automatisointi

Sampo-Rosenlew Oy
Konepajanranta 2 A
PL 50
28101 PORI

Puh. 0207 550 555
Fax 02632 6546
www.sampo-rosenlew.fi

Valmistaja varaa oikeuden muutoksiin tuotteessa ja teknisissä tiedoissa. Kuvat ja tekniset tiedot voivat erota tuotteesta.