

SR-LD

3-vaihe teollisuuspesukoneet koneellisella nosto-ovella



Rakenne ruostumatonta terästä.
Suljettu nestekierto.
Pyörivä suihkuputkisto.

Teollisuuteen, korjaamoille, kunnossapitoon.
Pesuun ennen kokoonpanoa.
Pintäkäsittelyyn ennen maalausta.

Laaja lisävarustevalikoima.

3-vaihe teollisuuspesukoneet

Tekniset tiedot	Säiliö	SR-1.3-3	SR-1.7-3	SR-2.0-3	SR-2.5-3
Säiliön tilavuus (l)	1	400	700	800	1 200
	2+3	300	500	700	900
Lämmitysteho (kW)	1	12	24	36	48
	2	12	12	12	24
	3	12	12	24	24
Pumpun Virtaus (l/min)	1	300	400	500	620
	2+3	260	350	390	500
Pumpun Paine (bar)	1	4	4,5	4,5	5
	2+3	2,5	2,5	2,5	3
Teho (kW)	1	4	7,5	7,5	11
	2+3	2,2	3	4	4
Sähköliityntä 3x400V, 50Hz, 3x (A)		63	80	125	160

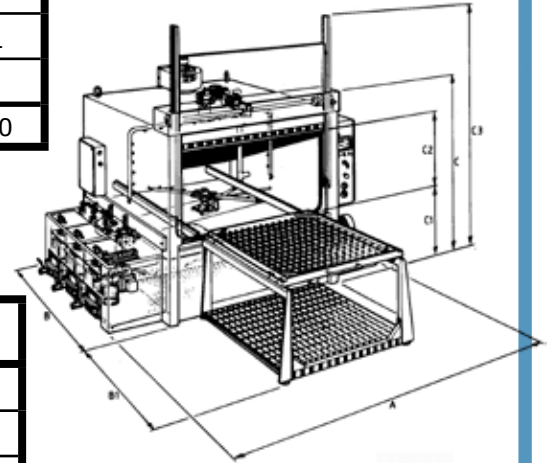
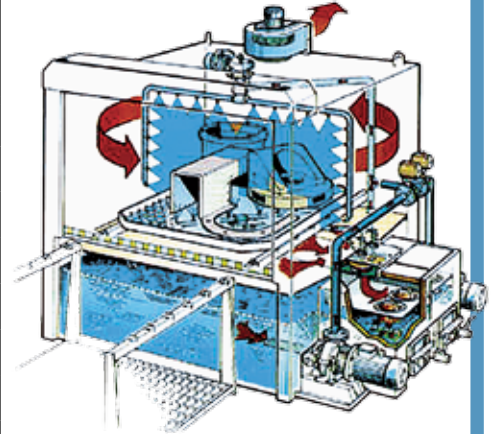

Mitat (mm)		SR-1.3-3	SR-1.7-3	SR-2.0-3	SR-2.5-3
Leveys	A	3 000	3 400	3 800	4 400
Syvyys	Runko, B	1 600	2 000	2 300	2 800
	Lastaustaso, B1	1 200	1 500	1 700	2 100
Korkeus	Runko, C	2 300	2 300	2 300	2 300
	Lastauskorkeus, B1	900	900	900	900
	Ovi auki, B3	3 300	3 300	3 300	3 300

Pesuerän mitat		SR-1.3-3	SR-1.7-3	SR-2.0-3	SR-2.5-3
Halkaisija ø	mm	1 100	1 500	1 800	2 300
Korkeus ¹⁾	mm	900	900	900	900
Paino ²⁾	kg	800	800	1 000	2 000

1) Saatavilla myös muita korkeusvaihtoehtoja
2) Isompi pesuerän paino optiona

Lisävarusteita:

- Öljynerottimet
- Suodatusjärjestelmät
- Pesuaineen annosteluyksiköt
- Kuivaus
- Automatisointi

Sampo-Rosenlew Oy
Konepajaranta 2 A
PL 50
28101 PORI

Puh. 0207 550 555
Fax 02 632 6546
www.sampo-rosenlew.fi

Valmistaja varaa oikeuden muutoksiin tuotteessa ja teknisissä tiedoissa. Kuvat ja tekniset tiedot voivat erota tuotteesta.